

SPECOLA VISIVA PER IMPIANTI FARMACEUTICI SVFI – INDICATORE DI PORTATA A 360°

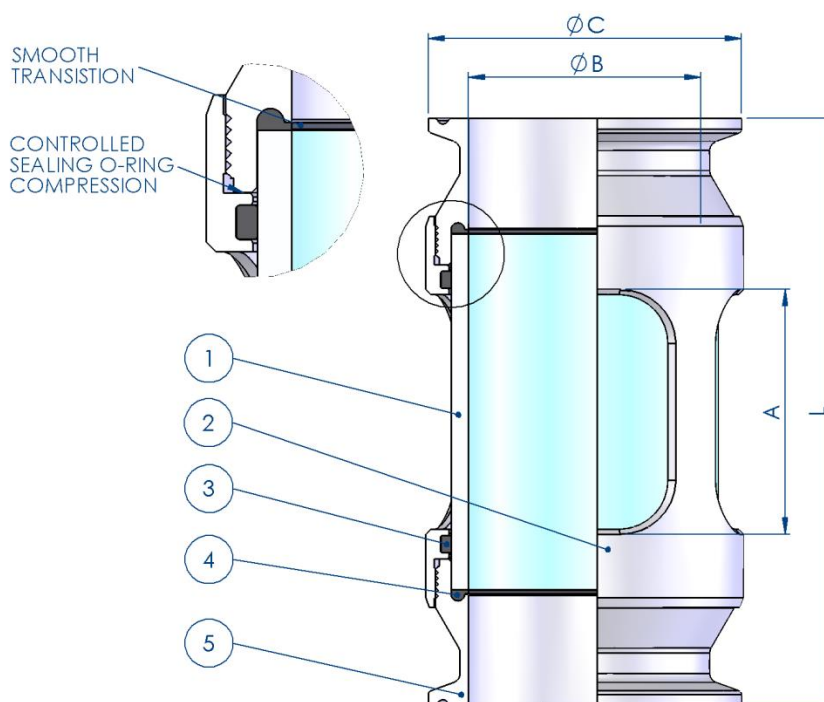

LISTA DEI MATERIALI				
ITEM	QTA'	DESCRIZIONE	MATERIALE	OPZIONI DISPONIBILI
1	1	VETRO	BOROSILICATO	-
2	1	CORPO	316L St St.	C22 / AL6XN
3	2	O-RING SOFFICE	EPDM FDA	USP VI / FEP
4	2	O-RING DI TENUTA	EPDM FDA	USP VI / FEP
5	2	FLANGE TERMINALI	316L St St.	C22 / AL6XN

SVFI - INDICATORE DI PORTATA , STERILE							
DIAMETRO NOMINALE pollici	Dimensioni (mm)				press. lavoro (bar)	Massa (kg)	codice ordine
	vista A x W	ID ØB	Flangia ØC	Lungh. L			
3/8"	16 X 8	7,7	25,4	65	22,0	0,09	SG.SV.038
1/2"	20 X 9	9,5	25,4	76	20,0	0,12	SG.SV.050
3/4"	27 X 11	15,8	25,4	87	17,5	0,15	SG.SV.075
1"	30 X 16	22,1	50,5	91	8,5	0,37	SG.SV.100
1 1/2"	40 X 24	34,8	50,5	105	8,0	0,40	SG.SV.150
2"	48 X 34	47,5	64,0	120	7,0	0,63	SG.SV.200
2 1/2"	55 X 40	60,3	77,5	151	6,5	1,15	SG.SV.250
3"	90 X 50	72,9	91,0	175	6,5	1,46	SG.SV.300
4"	110 X 60	97,4	119,0	200	4,0	2,78	SG.SV.400
6"	150 X 80	150,0	167,0	250	3,0	6,00	SG.SV.600

SVFI - FLANGE INT. FINITURA	
Finitura superfic. Ra	codice ordine
0,50	.SF1
0,63	.SF2
0,75	.SF3
0.38 E/Pol	.SF4
0.50 E/Pol	.SF5
0.63 E/Pol	.SF6

Esempio cod. ordine
1" SVFI - 0.5Ra = SG.SV.100.SF1

SPECOLA VISIVA DI FLUSSO PER IMPIANTI FARMACEUTICI FVFI – INDICATORE DI PORTATA VISTA 360°

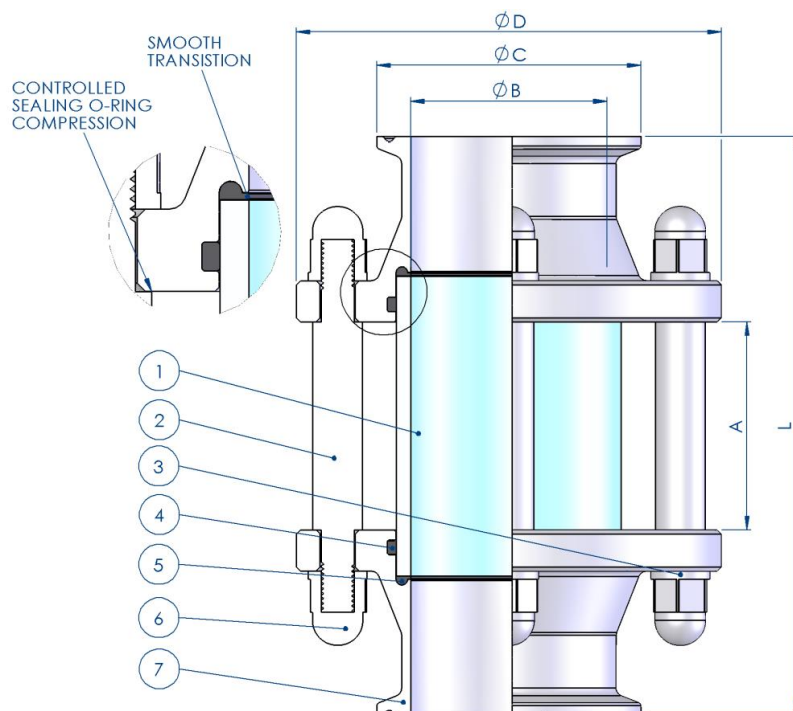

LISTA DEI MATERIALI

ITEM	QTA'	DESCRIZIONE	MATERIALE	OPZIONI DISPONIBILI
1	1	VETRO	BOROSILICATO	-
* 2	4	TIRANTI	316L St St.	-
* 3	8	RONDELLA A MOLLA	A2 304 St.St.	-
4	2	O-RING-MORBIDA	EPDM FDA	USP VI / FEP
5	2	O-RING DI TENUTA	EPDM FDA	USP VI / FEP
* 6	8	DADO A DUOMO	316L St St.	-
7	2	FLANGE TERMINALI	316L St St.	C22 / AL6XN

* = Varie per taglia >4"

FVFI - INDICATORE DI PORTATA 360°

Nominale taglia pollici	Dimensions (mm)					press. lavoro (bar)	Massa (kg)	Codice ordine
	Vista A	ID ØB	Flangia ØC	OD ØD	Lungh. L			
3/8"	27,5	7,7	25,4	50	90	22,0	0,41	SG.FV.038
1/2"	27,5	9,5	25,4	50	90	20,0	0,40	SG.FV.050
3/4"	27,5	15,8	25,4	50	90	17,5	0,39	SG.FV.075
1"	33,0	22,1	50,5	70	105	8,5	0,96	SG.FV.100
1 1/2"	39,0	34,8	50,5	80	105	8,0	0,95	SG.FV.150
2"	60,0	47,5	64,0	100	140	7,0	1,56	SG.FV.200
2 1/2"	86,0	60,3	77,5	115	151	6,5	2,20	SG.FV.250
3"	90,0	72,9	91,0	127	181	6,5	2,87	SG.FV.300
4"	100,0	97,4	119,0	156	206	4,0	4,58	SG.FV.400
6"	150,0	150,0	167,0	214	254	3,0	8,41	SG.FV.600

FVFI - FLANGIA INT. FINITURA

Superficiale Finitura Ra	codice ordine
0,50	.SF1
0,63	.SF2
0,75	.SF3
0.38 E/Pol	.SF4
0.50 E/Pol	.SF5
0.63 E/Pol	.SF6

Esempio codice ordine

2" FVFI - 0.75Ra = SG.FV.200.SF3